

KOULUOHJELMAT

IX

VALJAKKOAJO

Voimassa 1.2.2023 lukien



Suomen Ratsastajainliitto ry

Sivu	Ohjelma
1	2.4 Helppo Aloittelijoille (2023)
2	2.4p Helppo Aloittelijoille II-Ponyyksiköille (2023)
3	2.3 Helppo B (2023)
4	2.3p Helppo B II-Ponyyksiköille (2023)
5	FEI Juniors (2023)
6	Juniors II-Ponyyksiköille (2023)
7	3.3p Vaativa II-Ponyyksiköille (2023)
8	FEI Under 25 Test (2023)
9	Valjakkomerkki

40m x 80m

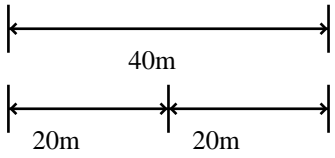
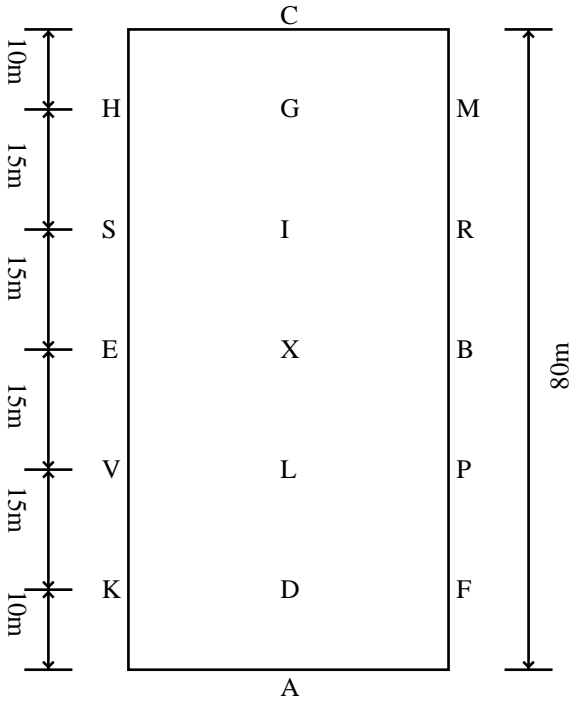

20m x 40m

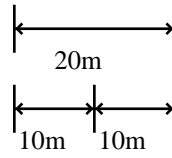
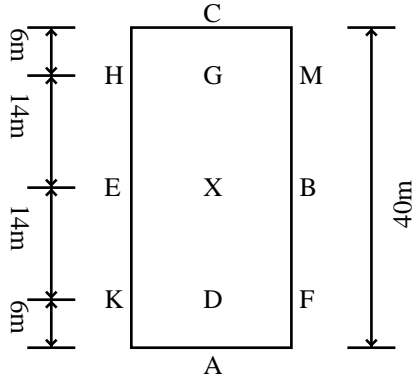

Kouluohjelma 2.4 Helppo Aloittelijoille (2023) (Rata 40m x 80m (kaikilla kirjaimilla))

Kilpailu:		Luokka:		Päivämäärä:	
Kilpailija:		Tuomari:			
1.	A XHC	Radalle harjoitusravissa Harjoitusravia	Ajolinjan suoruus Eteenpäinpyrkimys, asetukset kaarteissa, tahti		
2.	CMFA	Harjoitusravia	Eteenpäinpyrkimys, asetukset kaarteissa, tahti		
3.	A	Ympyrä oikealle, halk. 40 m	Asetus, kuvion säännöllisyys, tahti, kuolaintuki		
4.	AKBMC	Suunnanmuutos (puolirataa leikkaa)	Eteenpäinpyrkimys, asetukset kaarteissa, tahti		
5.	C	Ympyrä vasemmalle, halk. 40 m	Asetus, kuvion säännöllisyys, tahti, kuolaintuki		
6.	CH HK KA	Harjoitusravia Tempon lisäys Harjoitusravia	Siirtymiset, säännöllisyys, tahti		
7.	A	Pysähdys 5 s. Liikkeelle käynnissä.	Siirtyminen, seisonta		
8.	AFXHC	Käyntiä kuolaintuella	Tahti, askeleen matkaavoittavuus, kuolaintuki, rauhallisuus, siirtyminen		
9.	C CA	Harjoitusravia 3-kaarinen kiemura	Tahti, tasapaino, asetus ja taivutus. Suoristukset kaarosten välillä.		
10.	AK KXM MC	Harjoitusravia Suunnanmuutos, temponlisäys Harjoitusravia	Siirtymiset, säännöllisyys, tahti		
11.	CHE EX XG	Harjoitusravia Puolivoltti Suoraan	Asetus, taivutus, suoruus ja tasapaino		
12.	G	Pysähdys, tervehdys	Seisonta, kuolaintuki		
		Radalta harjoitusravissa			
	Yleisvaikutelma				
13.	Eteenpäinpyrkimys	Eteenpäinpyrkimys, takaosan toiminta			
14.	Kuuliaisuus	Kuolaintuen hyväksyminen ja peräänanto, asettuminen, apujen vastaanottaminen			
15.	Ajuri	Ajoasento, apujen huomaamattomuus ja tehokkuus. Ohjien ja ajopiiskan pito.			
16.	Tiet, teiden suunnittelu ja ennakointi	Kuvioiden ja siirtymisten tarkkuuus, Oikeiden teiden ennakointi.			
		Yhteensä			
Vp. = 160-yhteensä					
C-tuomarin virhepisteet					

Kouluohjelma 2.4p Helppo Aloittelijoille II-Ponyyksiköille (2023) (Rata 20m x 40m)

Kilpailu:		Luokka:		Päivämäärä:	
Kilpailija:		Tuomari:			
1.	A XHC	Radalle harjoitusravissa Harjoitusravia	Ajolinjan suoruus Eteenpäinpyrkimys, asetukset kaarteissa, tahti		
2.	CMFA	Harjoitusravia	Eteenpäinpyrkimys, asetukset kaarteissa, tahti		
3.	A	Ympyrä oikealle, halk. 20 m	Asetus, kuvion säännöllisyys, tahti, kuolaintuki		
4.	AKBMC	Suunnanmuutos (puolirataa leikkaa)	Eteenpäinpyrkimys, asetukset kaarteissa, tahti		
5.	C	Ympyrä vasemmalle, halk. 20 m	Asetus, kuvion säännöllisyys, tahti, kuolaintuki		
6.	CH HK KA	Harjoitusravia Tempon lisäys Harjoitusravia	Siirtymiset, säännöllisyys, tahti		
7.	A	Pysähdys 5 s. Liikkeelle käynnissä.	Siirtyminen, seisonta		
8.	AFXHC	Käyntiä kuolaintuella	Tahti, askeleen matkaavoittavuus, kuolaintuki, rauhallisuus, siirtyminen		
9.	C CA	Harjoitusravia 3-kaarinen kiemura	Tahti, tasapaino, asetus ja taivutus. Suoristukset kaarosten välillä.		
10.	AK KXM MC	Harjoitusravia Suunnanmuutos, temponlisäys Harjoitusravia	Siirtymiset, säännöllisyys, tahti		
11.	CHE EX XG	Harjoitusravia Puolivoltti Suoraan	Asetus, taivutus, suoruus ja tasapaino		
12.	G	Pysähdys, tervehdys	Seisonta, kuolaintuki		
		Radalta harjoitusravissa			
	Yleisvaikutelma				
13.	Eteenpäinpyrkimys	Eteenpäinpyrkimys, takaosan toiminta			
14.	Kuuliaisuus	Kuolaintuen hyväksyminen ja peräänanto, asettuminen, apujen vastaanottaminen			
15.	Ajuri	Ajoasento, apujen huomaamattomuus ja tehokkuus. Ohjien ja ajopiiskan pito.			
16.	Tiet, teiden suunnittelu ja ennakointi	Kuvioiden ja siirtymisten tarkkuuus, Oikeiden teiden ennakointi.			
		Yhteensä			
Vp. = 160-yhteensä					
C-tuomarin virhepisteet					

Kouluohjelma 2.3 Helppo B (2023) (Rata 40m x 80m (kaikilla kirjaimilla))

Kilpailu:		Luokka:		Päivämäärä:	
Kilpailija:		Tuomari:			
1.	A X	Radalle harjoitusravi Pysähdys - tervehdys Liikkeelle harjoitusravissa	Suoruus, seisonta kuolaintuntuma, siirtymiset		
2.	C BXM	Oikealle Täyskaarto	Asetus, tahti		
3.	MCE EXH	Harjoitusravia Täyskaarto			
4.	HCB B X	Harjoitusravia Oikealle Voltti oikealle (halk. 20m)	Asetus, eteenpäinpyrkimys		
5.	X E	Voltti vasemmalle (halk. 20m) Vasemmalle uraa seuraten			
6.	A X C	Keskihalkaisijalle Pysähdys, peruutus 4-6 askelta, liikkeelle harjoitusravissa Oikealle	Seisonta, suoruus, poljenta, siirtymiset		
7.	MK K	Kokorata leikkaa, keskiravia Harjoitusravia	Siirtymiset, takaosan toiminta, irtonaisuus		
8.	KAF FH H	Harjoitusravia Kokorata leikkaa, keskiravia Harjoitusravia			
9.	CMF F	Käyntiä kuolaintuella Harjoitusravi	Eteenpäinpyrkimys, irtonaisuus		
10.	AC	4-kaarinen kiemuraura	Asetukset, suoristukset kaarrostenvälillä, tahti, kuvion sijoittaminen		
11.	EX XG	Puolivoltti Suoraan	Asetukset kulmissa		
12.	G	Pysähdys, tervehdys Radalta harjoitusravissa	Seisonta, suoruus		
Yleisvaikutelma					
13.	Askellajit	Vapaus, säännöllisyys			
14.	Lennokuus	Askeleen joustavuus, eteenpäinpyrkimys, takaosan toiminta			
15.	Kuuliaisuus	Tarkkaavaisuus, luottavaisuus, keveys, apujen vastaanotto, peräänanto			
16.	Ajuri	Apujen käyttö, ajoasento, teiden suunnittelu, ohjien ja ajopiiskan pito			
			Yhteensä		
Vp. = 160-yhteensä					
C-tuomarin virhepisteet					

Kouluohjelma 2.3p Helppo B II-Ponyyksiköille (2023) (Rata 20m x 40m)

Kilpailu:		Luokka:		Päivämäärä:	
Kilpailija:		Tuomari:			
1.	A X	Radalle harjoitusravi Pysähdys - tervehdys Liikkeelle harjoitusravissa	Suoruus, seisonta kuolaintuntuma, siirtymiset		
2.	C BXM	Oikealle Täyskaarto	Asetus, tahti		
3.	MCE EXH	Harjoitusravia Täyskaarto			
4.	HCB B X	Harjoitusravia Oikealle Voltti oikealle (halk. 10m)	Asetus, eteenpäinpyrkimys		
5.	X E	Voltti vasemmalle (halk. 10m) Vasemmalle uraa seuraten			
6.	A X C	Keskihalkaisijalle Pysähdys, peruutus 4-6 askelta, liikkeelle harjoitusravissa Oikealle	Seisonta, suoruus, poljenta, siirtymiset		
7.	MK K	Kokorata leikkaa, keskiravia Harjoitusravia	Siirtymiset, takaosan toiminta, irtonaisuus		
8.	KAF FH H	Harjoitusravia Kokorata leikkaa, keskiravia Harjoitusravia			
9.	CMF F	Käyntiä kuolaintuella Harjoitusravi	Eteenpäinpyrkimys, irtonaisuus		
10.	AC	4-kaarinen kiemuraura	Asetukset, suoristukset kaarrostenvälillä, tahti, kuvion sijoittaminen		
11.	EX XG	Puolivoltti Suoraan			
12.	G	Pysähdys, tervehdys Radalta harjoitusravissa	Seisonta, suoruus		
Yleisvaikutelma					
13.	Askellajit	Vapaus, säännöllisyys			
14.	Lennokuus	Askeleen joustavuus, eteenpäinpyrkimys, takaosan toiminta			
15.	Kuuliaisuus	Tarkkaavaisuus, luottavaisuus, keveys, apujen vastaanotto, peräänanto			
16.	Ajuri	Apujen käyttö, ajoasento, teiden suunnittelu, ohjien ja ajopiiskan pito			
			Yhteensä		
Vp. = 160-yhteensä					
C-tuomarin virhepisteet					

Kouluohjelma Juniors (2023) (Rata 40m x 80m (kaikilla kirjaimilla))

Kilpailu:		Luokka:		Päivämäärä:	
Kilpailija:		Tuomari:			
1.	A X	Radalle harjoitusravissa Pysähdys, tervehdys	Säännöllisyys, vapaus Siirtyminen, liikkumatta kuolaimella.		
2.	X-C-M-B	Harjoitusravia	Säännöllisyys, eteenpäin pyrkimys		
3.	B-X X-M	Puoliympyrä oikealle 20 m Uralle M:ssä	Kuvion tarkkuus. Taipuminen.		
4.	M-C-H-E	Harjoitusravia	Eteenpäin pyrkimys, säännöllisyys		
5.	E-X X-H H-C-M-R	Puoliympyrä vasemmalle 20 m. Uralle H:ssa Harjoitusravia	Kuvion tarkkuus. Taipuminen.		
6.	R-X-V V-K-A-D	Lisättyä ravia Harjoitusravia	Siirtyminen, eteenpäin pyrkimys, säännöllisyys		
7.	D D-K-D	Koottua ravia. Ympyrä vasemmalle 20 m	Siirtyminen, säännöllisyys Kuvion tarkkuus, säännöllisyys, eteenpäin pyrkimys, taipuminen		
8.	D-F-D	Ympyrä oikealle 20 m	Kuvion tarkkuus, säännöllisyys, eteenpäin pyrkimys, taipuminen		
9.	D-X	Käyntiä	Siirtyminen, rentous, säännöllisyys, tahti, venyminen, matkaa voittavuus		
10.	X	Pysähdys liikkumatta 10 s	Liikkumatta paikallaan kuolaimella, siirtyminen		
11.	X	Peruutus 4-5 askelta (3 m) Liikkeelle käynnissä	Kuuliaisuus, askelten laatu, kontakti, suoruuus		
12.	X-G-C-M-R	Harjoitusravia	Siirtyminen, eteenpäin pyrkimys, säännöllisyys		
13.	R-B-X-E-V	Käyntiä	Siirtyminen, rentous, säännöllisyys, tahti, venyminen, matkaa voittavuus		
14.	V-K-A-F-P	Harjoitusravia	Siirtyminen, eteenpäin pyrkimys, säännöllisyys		
15.	P-X-S	Lisättyä ravia	Siirtyminen, eteenpäin pyrkimys, säännöllisyys		
16.	S-H-C C-A A-D	Harjoitusravia 3-kaarinen kiemura Harjoitusravia	Siirtyminen, kuvion tarkkuus, taivutus, kontakti		
17.	D-X-I	Lisättyä ravia	Siirtyminen, eteenpäin pyrkimys, säännöllisyys		
18.	I-G G	Harjoitusravia, asteittain siirtyminen pysähdykseen Tervehdys	Siirtyminen Pysähdyksessä liikkumatta paikallaan kuolaimella.		
		Radalta harjoitusravissa			
19.	Ajuri	Apujen käyttö, piiskan ja ohjien pito, ajoasento. Kuvioden säännöllisyys ja siirtymisten laatu. Arvosanan tulee kuvastaa suorituksen ja siirtymisten tarkkuutta ja laatua.			
20.	Yleisvaikutelma ja esittäminen	Ajurin ja avustajan antama vaikutelma. Siisteys, yhteensopivuus ja oikeanlaisuus valjaiden ja vaunujen kanssa. Hevosen (hevosten) kunto, yhteensopivuus ja tasapainoinen kuva koko tiimistä. Harmonia hevosen (hevosten) ja ajurin välillä.			
			Yhteensä		
Kaikkien tuomareiden pisteet lasketaan yhteen ja kerrotaan 0.80 kertoimella, jaetaan tuomareiden määrällä. Tulos vähennetään 160:stä ja siitä vähennetään C-tuomarin mahdollisesti antamat virhepisteet.					
C-tuomarin virhepisteet					

Kouluohjelma Juniors II-Ponyyksiköille (2023) (Rata 20m x 40m)

Kilpailu:		Luokka:		Päivämäärä:	
Kilpailija:		Tuomari:			
1.	A X	Radalle harjoitusravissa Pysähdys, tervehdys	Säännöllisyys, vapaus Siirtyminen, liikkumatta kuolaimella.		
2.	X-C-M-B	Harjoitusravia	Säännöllisyys, eteenpäin pyrkimys		
3.	B-X X-M	Puoliympyrä oikealle 10 m Uralle M:ssä	Kuvion tarkkuus. Taipuminen.		
4.	M-C-H-E	Harjoitusravia	Eteenpäin pyrkimys, säännöllisyys		
5.	E-X X-H H-C-M	Puoliympyrä vasemmalle 10 m. Uralle H:ssa Harjoitusravia	Kuvion tarkkuus. Taipuminen.		
6.	M-X-K K-A-D	Lisättyä ravia Harjoitusravia	Siirtyminen, eteenpäin pyrkimys, säännöllisyys		
7.	D-X X-E-X	Koottua ravia. Ympyrä vasemmalle 10 m	Siirtyminen, säännöllisyys Kuvion tarkkuus, säännöllisyys, eteenpäin pyrkimys, taipuminen		
8.	X-B-X	Ympyrä oikealle 10 m	Kuvion tarkkuus, säännöllisyys, eteenpäin pyrkimys, taipuminen		
9.	X-C-M-B-X	Käyntiä	Siirtyminen, rentous, säännöllisyys, tahti, venyminen, matkaa voittavuus		
10.	X	Pysähdys liikkumatta 10 s	Liikkumatta paikallaan kuolaimella, siirtyminen		
11.	X	Peruutus 4-5 askelta. Liikkeelle käynnissä	Kuuliaisuus, askelten laatu, kontakti, suoruuus		
12.	X-E-H-C-M	Harjoitusravia	Siirtyminen, eteenpäin pyrkimys, säännöllisyys		
13.	M-B-X-E-K	Käyntiä	Siirtyminen, rentous, säännöllisyys, tahti, venyminen, matkaa voittavuus		
14.	K-A-F	Harjoitusravia	Siirtyminen, eteenpäin pyrkimys, säännöllisyys		
15.	F-X-H	Lisättyä ravia	Siirtyminen, eteenpäin pyrkimys, säännöllisyys		
16.	H-C C-A A-D	Harjoitusravia 3-kaarinen kiemuraura Harjoitusravia	Siirtyminen, kuvion tarkkuus, taivutus, kontakti		
17.	D-X	Lisättyä ravia	Siirtyminen, eteenpäin pyrkimys, säännöllisyys		
18.	X-G G	Harjoitusravia, asteittain siirtyminen pysähdykseen Tervehdys	Siirtyminen Pysähdyksessä liikkumatta paikallaan kuolaimella.		
		Radalta harjoitusravissa			
19.	Ajuri	Apujen käyttö, piiskan ja ohjien pito, ajoasento. Kuvioden säännöllisyys ja siirtymisten laatu. Arvosanan tulee kuvastaa suorituksen ja siirtymisten tarkkuutta ja laatua.			
20.	Yleisvaikutelma ja esittäminen	Ajurin ja avustajan antama vaikutelma. Siisteys, yhteensopivuus ja oikeanlaisuus valjaiden ja vaunujen kanssa. Hevosen (hevosten) kunto, yhteensopivuus ja tasapainoinen kuva koko tiimistä. Harmonia hevosen (hevosten) ja ajurin välillä.			
		Yhteensä			
Kaikkien tuomareiden pisteet lasketaan yhteen ja kerrotaan 0.80 kertoimella, jaetaan tuomareiden määrällä. Tulos vähennetään 160:stä ja siitä vähennetään C-tuomarin mahdollisesti antamat virhepisteet.					
C-tuomarin virhepisteet					

Kouluohjelma 3.3p Vaativa II-poniyksiköille (2023) (Rata 20m x 40m)

Kilpailu:		Luokka:	Päivämäärä:
Kilpailija:		Tuomari:	
1.	A X XGCM	Radalle harjoitusravia Pysähdys – tervehdys Harjoitusravia	
2.	MXK KA	Lisättyä ravia Harjoitusravia	
3.	A D-X väliillä	Keskilinjalle, harjoitusravia Voltti oikealle 10 m kootussa ravissa Harjoitusravia	
4.	X-G väliillä GCH	Voltti vasemmalle 10 m kootussa ravissa Harjoitusravia	
5.	HXF FA	Lisättyä ravia Harjoitusravia	
6.	AKXMC	Käyntiä kuolaintuella	
7.	C CA	Harjoitusravia 4 – kaarinen kiemura	
8.	AK K EX XKA	Harjoitusravia Koottua ravia Puolivoltti; ohjat yhdessä kädessä Vapaa ohjasote; harjoitusravia	
9.	FB BX XF	Koottua ravia Puolivoltti; ohjat yhdessä kädessä Vapaa ohjasote; harjoitusravia	
10.	FADX X	Harjoitusravia Pysähdys; liikkumatta 10 s Peruutus 2 m	
11.	XG G	Harjoitusravia Pysähdys – tervehdys	
		Radalta harjoitusravissa	
	Yleisvaikutelma		
12.	Askellajit		
13.	Eteenpäin pyrkimys lennokkuus		
14.	Kuuliaisuus ja keveys		
15.	Ajuri		
16.	Valjakkotarkastus		
Yhteensä			
Vp. = 160-yhteensä			
C-tuomarin virhepisteet			

Kouluohjelma U25 (2023) (Rata 40m x 80m (kaikilla kirjaimilla))

Kilpailu:		Luokka:		Päivämäärä:	
Kilpailija:		Tuomari:			
1.	A-X X	Radalle harjoitusravissa Pysähdys, tervehdys	Ajolinjan suoruus, eteenpäin pyrkimys Siirtyminen, liikkumatta, kuolaimella.		
2.	X-C-H	Harjoitusravia	Siirtyminen, taipuminen, asetukset kaarteissa, eteenpäin pyrkimys		
3.	H-S-P	Keskiravia	Siirtyminen, muodon venytys ja askelten pidennys, eteenpäin pyrkimys		
4.	P	Kootussa ravissa ympyrä 20 m, ohjat yhdessä kädessä	Siirtyminen, kuvion tarkkuus, asetus, kokoaminen ja kontakti.		
5.	P-F-A A-C C	Vapaa ohjasote. Koottua ravia. Harjoitusravia, 3 poikkeamaa keskihalkaisijan kummallekin puolelle 5 m keskilinjasta: A-L 25 m/ L-I 30 m/ I-C 25 m. Oikealle	Tasapaino, tahti, siirtyminen. Asetus, eteenpäin pyrkimys, taivutukset kumpaankin suuntaan, kuvion tarkkuus, saman tahdin ylläpito, kontakti.		
6.	C-M-R-I	Koottua ravia	Siirtyminen, tasapaino		
7.	I	Ympyrä oikealle 20 m.	Kuvion tarkkuus, taivutus, kontakti, pehmeä siirtyminen		
8.	I I-S-E	Ympyrä vasemmalle 20 m ohjat yhdessä kädessä. Koottua ravia, vapaa ohjasote	Kuvion oikeellisuus		
9.	E-L	Käyntiä	Vapaus, säännöllisyys, venyminen, yliastunta, matkaa voittavuus		
10.	L	Pysähdys, 8 s, Ajuri keskilinjalla	Liikkumatta, kuolaimella, siirtymiset		
11.	L	Peruutus 4-5 askelta (3 m) Liikkeelle käynnissä	Kuuliaisuus, askelten laatu, kontakti, suoruus		
12.	L-F-A-K	Käyntiä	Vapaus, säännöllisyys, venyminen, yliastunta, matkaa voittavuus		
13.	K-V V-S	Koottua ravia Keskiravia	Siirtyminen, tasapaino, kontakti. Siirtyminen, tahti, muodon venytys ja askelten pidennys, eteenpäin pyrkimys		
14.	S-G-R R-K	Harjoitusravia, puoliympyrä oikealle. Lisättyä ravia	Siirtyminen, taivutus, tasapaino, kontakti Siirtyminen, tahti, energisyys, kontakti		
15.	K-A-D D-X-G G	Koottua ravia Lisättyä ravia Pysähdys, tervehdys	Taivutus, tahti, kontakti. Siirtyminen, suoruus, askelten laatu, energisyys. Siirtyminen, liikkumattomuus, kuolaimella.		
		Radalta harjoitusravissa			
16.	Ajuri	Apujen käyttö, piiskan ja ohjien pito, ajoasento. Kuvioiden säännöllisyys ja siirtymisten laatu. Arvosanan tulee kuvastaa suorituksen ja siirtymisten tarkkuutta ja laatua.			
17.	Yleisvaikutelma ja esittäminen	Ajurin ja avustajan antama vaikutelma. Siisteys, yhteensopivuus ja oikeanlaisuus valjaiden ja vaunujen kanssa. Hevosen (hevosten) kunto, yhteensopivuus ja tasapainoinen kuva koko tiimistä. Harmonia hevosen (hevosten) ja ajurin välillä.			
			Yhteensä		
Kaikkien tuomareiden pisteet lasketaan yhteen ja kerrotaan 0.94 kertoimella, jaetaan tuomareiden määrällä. Tulos vähennetään 160:stä ja siitä vähennetään C-tuomarin mahdollisesti antamat virhepisteet.					
C-tuomarin virhepisteet					

Valjakkomerkin koulukoe (lyhyt rata)

Kilpailu:		Luokka:		Päivämäärä:	
Kilpailija:		Tuomari:			
1.	HCMBFA	ravia oikeaan			
2.	AXA	pääty-ympyrä			
3.	AKEHCM	ravia			
4.	MXK	koko rata leikkaa			
5.	KAFBMC	ravia vasempaan			
6.	CXC	pääty-ympyrä			
7.	HE välillä	käyntiin			
8.	EX	käyntiä			
9.	X	pysähdys			
10.	XB	käyntiä			
11.	B-F välillä BFA	raviin ravia			
12.	AX	ravia (tai jos radan lyhyt sivu alle 30 metriä K - X ravia)			
13.	X	käyntiä			
14.	G	pysähdys, tervehdys			
		Radalta poistuminen ravissa (siirtyminen käynnin kautta)			
15.	Hevonen (askellajit, eteenpäin pyrkimys, lennokkuus)				
16.	Ajuri (ajotaito, tiet)				
			Yhteensä		
Virhepisteet = (160 - Yhteensä)					
Lisävirhepisteet (Vain päätuomari)					